

Przebudowa hydrantu naziemnego

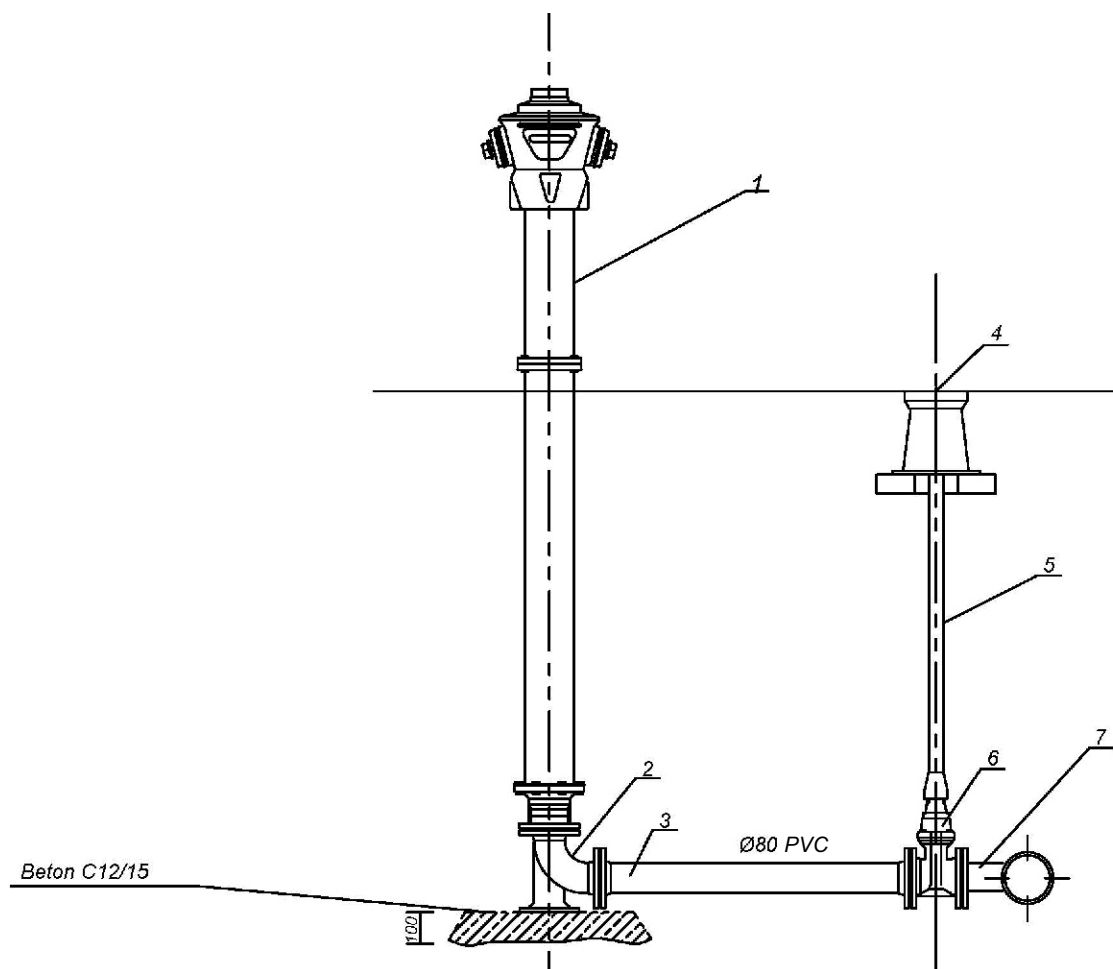

- 1 - Hydrant naziemny \varnothing 80 (nowy)
- 2 - Kolano żeliwne dwukońierzowe ze stopką \varnothing 80
- 3 - Rura PVC 80 mm L=4,0 m z króćcami FW DN 80
- 4 - Skrzynka uliczna
- 5 - Obudowa teleskopowa do zasów
- 6 - Zasuwa kołnierzowa \varnothing 80 PN 10
- 7 - Istniejący trójnik z zasuwą kołnierzową DN 80 mm



Biuro Projektów i Usług Budowlanych
17-200 Hajnówka, ul. Skarpowa 3

Rys. Nr **7**

Skala:

Stadium:

Projekt wykonawczy

Obiekt:

Przebudowa drogi gminnej Nr 108278B w miejscowości Malinniki gm. Orla

Nazwa rysunku:

Przebudowa hydrantu naziemnego

Projektant:

mgr inż. Mirosław Iwaniuk
PDL/0039/PWOD/07

wrzesień
2016

Sprawdzający:

mgr inż. Adam Sosnowski
Bt/45/02

wrzesień
2016